

1 מתוך 2  
מדינת ישראל



הוראה מס' 20-7302 מתאריך 18.03.20

תאריך: א' ניסן, תש"ף  
26 מרץ, 2020  
סימוכין: 4000-0406-2020-087445  
תיק: רם אור קוגוט

**הוראה כללית מס' 20-7302**

**הנדון: אישור רישום גרור תוצר הובי - HOBBY (גרמניה)**

באפשרותכם לרשום את כלי הרכב שפרטיו כדלהלן לשנה הקלנדרית 2020:

**א. פרטי רכב כלליים:**

מס' גלגלים	מס' סרנים	משקלים מותרים [ק"ג]			סוג רכב (O2)	דגם הרכב
		כף רתום	כללי	סרן		
2	1	100	1500	1500	גרור סגור מגורים (464)	24EG
T/ V/ V: 24EG / C / D64K15011					495WFB: כינוי מסחרי	
הגרור אושר בהתאם לתעודת WFTA מס' e1*2007/46*0220 (יש לוודא שמספר זה מופיע בתווית הזיהוי של היצרן)						

**ב. מידות הרכב:** בהתאם לשרטוט 495WFB/LIM של גד בן נון המצ"ב ומהווה חלק בלתי נפרד מהוראה זו.

**ג. ציוד הרכב:** בהתאם לתקנות התעבורה והוראות האגף.

**ד. זיהוי רכב לפי מספר השלדה (דוגמא):**

1-3	4-9	10	11	12	13-17
WHB	24D64K	0	F	L	XXXXX
תוצר (גרמניה)	קוד דגם	קוד שנת יצור	קוד מפעל הרכבה	קוד שנת ייצור	מספר רץ

**ה. תנאי הרישיון:**

קוד	תנאים והגבלות
601	ייגרר ע"י רכב המורשה לגרירה שמשקלו העצמי לצורכי גרירה 1995 ק"ג לפחות.
602	ייגרר ע"י רכב משא בעל משקל כולל מותר 2880 ק"ג לפחות, או בהתאם לרשום ברישיון הרכב הגורר.
604	רוחב הגרור לא יעלה על רוחב הרכב הגורר מעבר ל- 20 ס"מ מכל צד.
-	אין להסיע נוסעים בגרור

**ו. הערות:**

1. אב-טיפוס של הגרור נבדק ע"י הטכניון, תעודת בדיקה מס' ב/162214 מיום 06.08.2017.
2. תווית הזיהוי צמודה למרכב מקדימה.
3. מס' השלדה טבוע מקורית, ע"ג קורת הייצול הימנית.
4. רישום הגרור מותנה בהגשת תסקירים של חשמלאי בודק וטכנאי גז רמה 2 המעידים על תקינות מתקני החשמל והגז.

בברכה,  
מהנדס ג'מיל אבו חלא  
ראש תחום תקינה

העתק: יצרן גרור

**תקיפות הוראה זו כשהיא חתומה מקורית או נאמן למקור**

משרד התחבורה – אגף הרכב ושירותי תחזוקה – תחום תקינה, רח' המלאכה 8 תל-אביב, ת"ד 57031, ת"א 61570  
טל' 03-5657122, פקס 03-5657123, אתר האינטרנט של משרד התחבורה:

[www.mot.gov.il](http://www.mot.gov.il)

[www.gov.il/he/departments/ministry\\_of\\_transport\\_and\\_road\\_safety](http://www.gov.il/he/departments/ministry_of_transport_and_road_safety)

## 2 מתוך 2 מדינת ישראל



**הוראה מס' 20-7302 מתאריך 18.03.20**

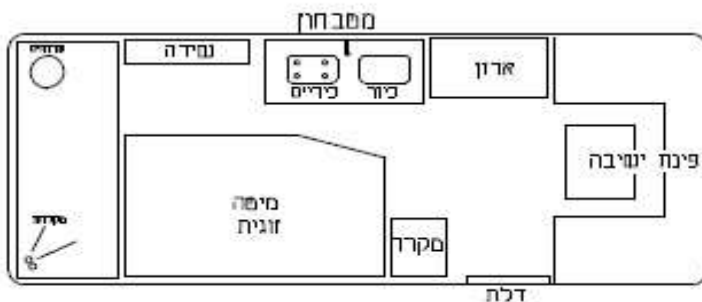
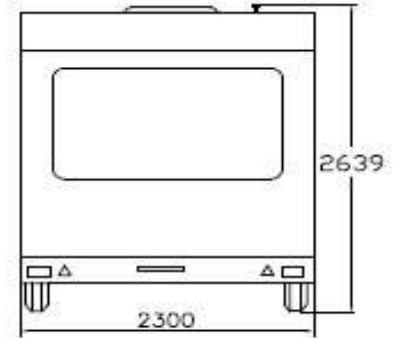
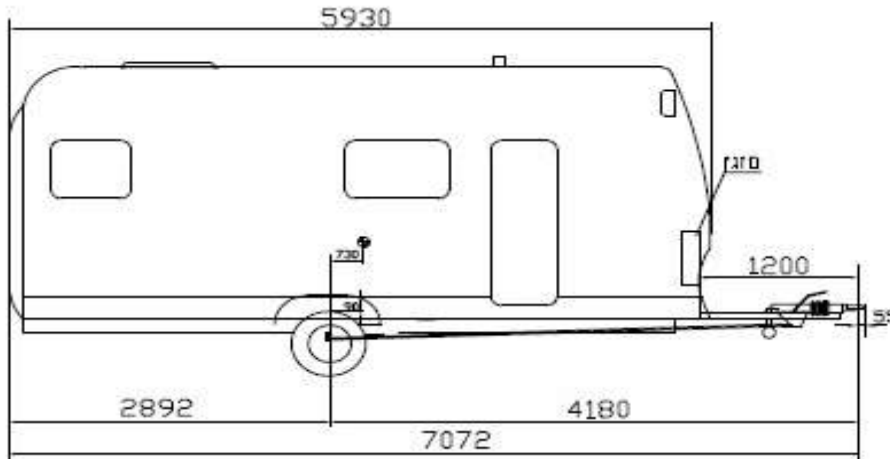

TYPE	24EG
VARIANT	C
VERSION	D64K150**
COMMERCIAL DESCRIPTION	495WFB
TECHNICAL CODE	D64K

צמינים	185R14C 98 L
סרן אחורי	KNOTT VGB15MV
כף ריתום	WS3000 H50
עובה סרכי כף ריתום סוקוקע	430 <sup>+35</sup>
בלמים	KNOTT KFL20A

חזוקת עומסים (דוגמא)

סרכ	סרן אחורי	כף ריתום	סנסקל עצמי
1282	1220	62	ציד
218	180	38	תסוקל ככלי
1500	1400	100	תחזי י'ארן
1500	1500	100	

WVTA – e1\*2007/46\*0220\*11

רם אור קווגוס בע"מ				גרור סגור מגורים - קבוצה 02		תפקיד		סם ריפוס	
תפקיד	סם	תחיסה	תאריך	חוצר	סנסקלים סוחדים (ק"ג)		סם ריפוס		
סרפס	נד בן-נון		13.2.20	HOBBY (גרמנית)	סנסקל ככלי	סרן	כף ריתום	1500	1500
אינסר				סל נסידה (דוגמא)	עננה קלנדארית	WHB24D64K0FLXXXX			
					2020				

**נקיבות מו"א ת"י כסויא חנומה קקט יג ארן נאמן לנקט**