

## מדינת ישראל



הוראה מס' 22-7132 מתאריך 04/05/22

תאריך: ג' אייר, תשפ"ב  
4 מאי, 2022  
סימוכין: 4000-0406-2022-007236  
תיק: אוטו טק פז וויס נגררים

הוראה מס' 22-7132הנדון: אישור רישום גרור תוצר מובילשף - MOBILCHEF (טורקיה)

באפשרותכם לרשום את כלי הרכב שפרטיו כדלהלן לשנה הקלנדרית 2022:

א. פרטי רכב כלליים:

מס' גלגלים	מס' סרנים	משקלים מותרים [ק"ג]			סווג רכב (O2)	דגם הרכב
		כף רתום	כללי	סרן		
4	2	250	2750	2500	גרור ורכלות (470)	199SR
T/V/V: 2MC / 199SR / K						כינוי מסחרי: 2MC99
הגרור אושר בהתאם לתעודת WVTA מס' e13*2018/858*00032 (יש לוודא שמספר זה מופיע בתווית הזיהוי של היצרן)						

ג. מידות הרכב: בהתאם לשרטוט ELITBOX/21-1 של י.ג. דורמן המצ"ב ומהווה חלק בלתי נפרד מהוראה זו.ג. ציוד הרכב: בהתאם לתקנות התעבורה והוראות האגף.ד. זיהוי רכב לפי מספר השלדה (דוגמא):

1-3	4-6	7-8	9	10	11	12-14	15-17
NR9	2MC	99	N	K	R	210	XXX
תוצר	קוד דגם	סוג מרכב	קוד שנה קלנדרית	קוד הרכבה של היצרן	קוד חומר	קוד יצרן	מספר רץ

ה. תנאי הרישיון:

קוד	תנאים והגבלות
602	ייגרר ע"י רכב המורשה לגרירה שמשקלו הכולל המותר 5280 ק"ג לפחות, או בהתאם לרישום ברישיון הרכב הגרור.
604	רוחב הגרור לא יעלה על רוחב הרכב הגרור מעבר ל- 20 ס"מ מכל צד.
632	מורשה להוביל ציוד בהתאם לייעודו בלבד.
246	מותקנת מערכת חשמל 220V ברכב.
250	איך להסיע נוסעים בגרור
-	הגרור יירשם על שם _____.
-	בגרור מותקנים דרך קבע: ארונות לאחסון, דלפק, כיור, מקרר, מיכל מים ומזגן.

ו. הערות:

- אב-טיפוס של הגרור נבדק ע"י מכון התקנים, תעודת בדיקה מס' 7213204791 מיום 20.04.2022.
- תווית הזיהוי צמודה למרכב מקדימה.
- מס' השלדה טבוע מקורית, ע"ג קורת הייצול הימנית.
- רישום הגרור מותנה בהגשת תסקיר בדיקה של חשמלאי בודק המעיד על תקינות מע' החשמל ורישיון עסק, להפעלת גרור ורכלות בר תוקף של רשות מקומית, על שם הבעלים של הגרור.

העתק: יבואן גרור

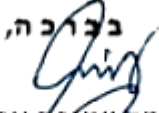
בכירה,  
  
 מהנדס עמידם אבן חיים  
 מרכז בכיר הנדסת רכב ותקינה.

תקיפות הוראה זו כשהיא חתומה מקורית או נאמן למקור

משרד התחבורה – אגף הרכב ושירותי תחזוקה – תחום תקינה, רח' המלאכה 8 תל-אביב, ת"ד 57031, ת"א 61570  
 טל' 03-5657122, פקס 03-5657123, אתר האינטרנט של משרד התחבורה:

[www.mot.gov.il](http://www.mot.gov.il)
[www.gov.il/he/departments/ministry\\_of\\_transport\\_and\\_road\\_safety](http://www.gov.il/he/departments/ministry_of_transport_and_road_safety)



הוראה מס' 22-7132 מתאריך 04/05/22

תאריך	אישר	תאור השינוי	הוראת שינוי מס'	מהדורה

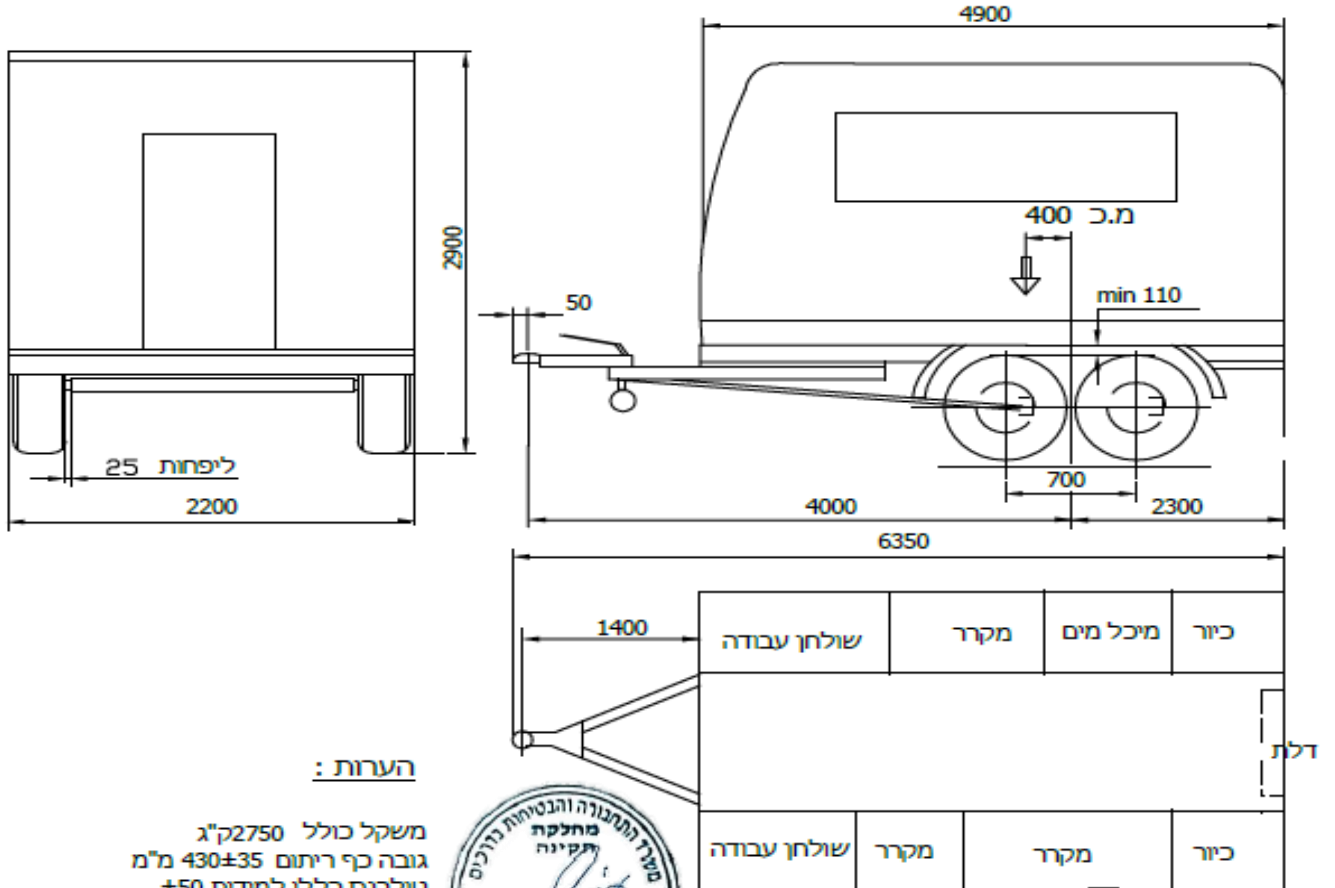

**הערות:**

משקל כולל 2750 ק"ג  
גובה כף ריתום 430±35 מ"מ  
טולרנס כללי למידות ±50



עמי אביב (אבנא קרניץ)  
Michael Kravitz - Dipl. Ing.  
מנהל תחום תחזוקה

טבלת עומסים			
פירוט	כף	סרן	כללי
מותר	250	2500	2750

**מפרט:**

**צמיגים:**

195/50R13C (104N)  
195/80R14C (106N)

**סרן:**

ALKO - דגם : 2361  
CAYIROVA - דגם : TD205

**בלמים:**

עם בלם דחיפה מכני  
KNOTT - דגם : KFG35

**כך גרירה:**

ALKO - דגם : AK301  
KNOTT - AV35

Type : 2MC  
Variante : 1995R  
Version : K  
כינוי מסחור : 2MC99

החלק : גחר עבודה- מזמן נייד 2750 kg			<b>י.ג. דורמן</b> שחתיים הנדסיים בע"מ			
קנה מידה ללא	תאור הרכב ו/או מתקן		תאריך	חתימה	שם	תפקיד
שרטוט מס': ELITBOX/21-1	שנת יצור	סוג	תוצר			מנהל טכני
	2022	גרוור	<b>MOBILCHEF (טורקיה)</b>	12.04.2022	מיכאל	אישר
ידף מס' - 1	שלודה מס': NR92MC99NKR210XXX					מס' רישיון
מתוך - 1			12.04.2022		מיכאל	שרטט

**תקיפות הוראה זו כשהיא חתומה מקורית או נאמן למקור**