

## מדינת ישראל



הוראה מס' 22-7146 מתאריך 06/06/22

תאריך: ז' סיון, תשפ"ב  
6 יוני, 2022  
סימוכין: 4000-0406-2022-008265  
תיק: נגדרים מיבוא מזדמן

**הוראה כללית מס' 22-7146****הנדון: אישור רישום גרור תוצר - DETHLEFFS GMBH (גרמניה)**

באפשרותכם לרשום את כלי הרכב שפרטיו כדלהלן לשנה הקלנדרית 2022:

**א. פרטי רכב כלליים:**

מס' גלגלים	מס' סרנים	משקלים מותרים [ק"ג]			סווג רכב (O2)	דגם הרכב
		כף רתום	כללי	סרן		
2	1	100	1500	1500	גרור סגור מגורים (464)	EG/EC-001
T/ V/ V: EG/EC-001 / AC000 / P1018A00DTN3EK						CAMPER 470ER
הגרור אושר בהתאם לתעודת WVTA מס' 0046*2007/46*13e (יש לוודא שמספר זה מופיע בתווית הזיהוי של היצרן)						

**ב. מידות הרכב:** בהתאם לשרטוט 470ER/N של ג'ד בן נון המצ"ב ומהווה חלק בלתי נפרד מהוראה זו.**ג. ציוד הרכב:** בהתאם לתקנות התעבורה והוראות האגף.**ד. זיהוי רכב לפי מספר השלדה:**

1-3	4	5-7	8	9	10	11	12-17
WDT	1	3EK	A	C	N	0	123456
תוצר (גרמניה)	מס' סרנים	קוד דגם	סוג שלדה	קוד סדרה	קוד שנת יצור	קוד מפעל הרכבה	מספר רץ

**ה. תנאי הרישיון:**

קוד	תנאים והגבלות
602	ייגרר ע"י רכב המורשה לגרירה שמשקלו הכולל המותר 2880 ק"ג לפחות, או בהתאם לרשום ברישיון הרכב הגורר.
604	רוחב הגרור לא יעלה על רוחב הרכב הגורר מעבר ל- 20 ס"מ מכל צד.
246	מותקנת מערכת חשמל 220V ברכב.
247	מותקנת מערכת גז לבישול ברכב.
250	אין להסיע נוסעים בגרור

**ה. הערות:**

1. אב-טיפוס של הגרור נבדק ע"י מעבדת אריאל תעודת בדיקה מס' 00\*049282-002/22 מיום 16.05.2022.
2. תווית הזיהוי צמודה למרכב מקדימה.
3. מס' השלדה טבוע מקורית, ע"ג קורת הייצול הימנית.
4. רישום הגרור מותנה בהגשת תסקירים של חשמלאי בודק וטכנאי גז רמה 2 המעידים על תקינות מתקני החשמל והגז.

העתק: יצרן גרור

בכ"ח,  
  
מהנדס צמיגים אבן חיים  
מרכז בכיר הנדסת רכב ותקינה.

**תקיפות הוראה זו כשהיא חתומה מקורית או נאמן למקור**

משרד התחבורה – אגף הרכב ושירותי תחזוקה – תחום תקינה, רח' המלאכה 8 תל-אביב, ת"ד 57031, ת"א 61570  
טל' 03-5657122, פקס 03-5657123, אתר האינטרנט של משרד התחבורה:

[www.mot.gov.il](http://www.mot.gov.il)
[www.gov.il/he/departments/ministry\\_of\\_transport\\_and\\_road\\_safety](http://www.gov.il/he/departments/ministry_of_transport_and_road_safety)



הוראה מס' 22-7146 מתאריך 06/06/22

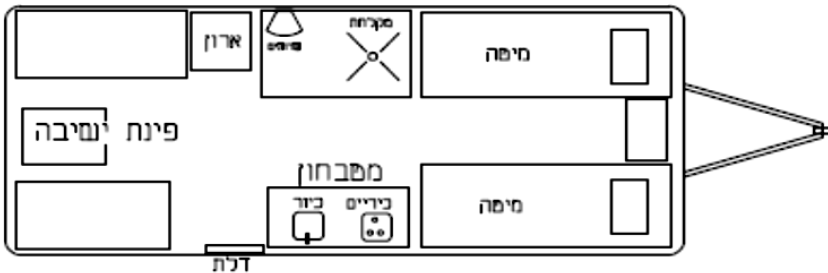
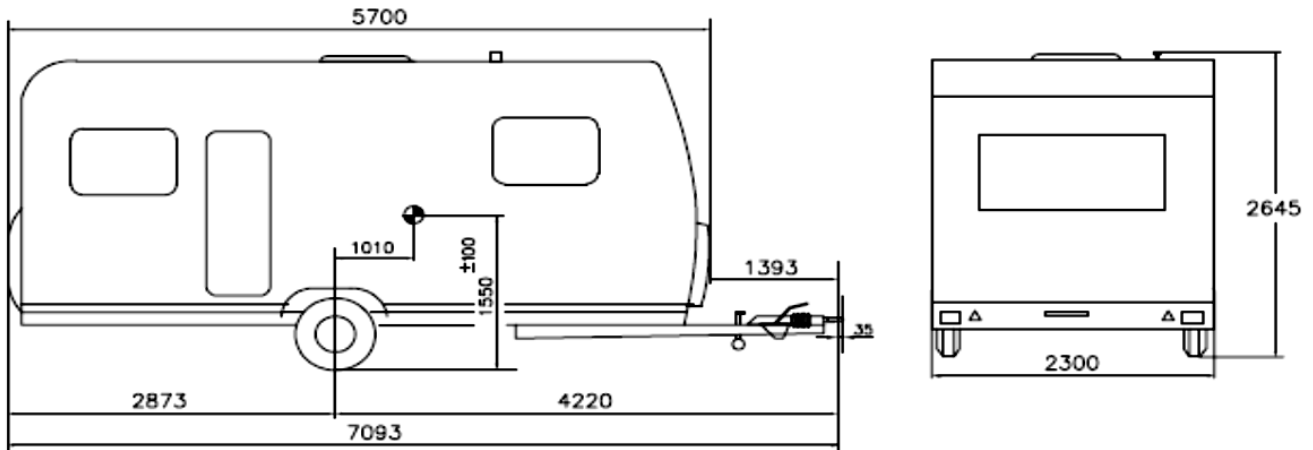

TYPE	EG/CE-001
VARIANT	AC0000
VERSION	P1018A00DTN3EK
COMMERCIAL DESCRIPTION	Camper 470ER
TECHNICAL CODE	P1018

צמיגים	185R14C 102/1000
סרן	AL-KO SI-N 14-1
כף ריתום	AL-KO AKS3004
עונה סרכו כף ריתום סוקרקט	±35 430
בלמים	AL-KO AE150V

תסו		נופי מולדת			
גורר סגור מגורים - קבוצה 02		תאריך	חתימה	שם	תפקיד
סל נדפס	תאור הרכב (ו/או המתקן)	27.4.22		נד כן-נן	סרמט
470ER/A	מוסקל כלי				אישר
סל סמל	תוצר				
13.5.22	1500	1500	100	DETHLEFFS	
2	שנה קלנדארית	סל סלדה (רוטמ)			
	2022	WDT13EKACN0XXXXXX			

**תקיפות הוראה זו כשהיא חתומה מקורית או נאמן למקור**

משרד התחבורה - אגף הרכב ושירותי תחזוקה - תחום תקינה, רח' המלאכה 8 תל-אביב, ת"ד 57031, ת"א 61570  
טל' 03-5657122, פקס 03-5657123, אתר האינטרנט של משרד התחבורה: