

מדינת ישראל



הוראה מס' 22-7144 מתאריך 29/05/22

תאריך: כ"ח אייר, תשפ"ב
29 מאי, 2022
סימוכין: 4000-0406-2022-008222
תיק: נגדרים מיבוא מזדמן

הוראה כללית מס' 22-7144**הנדון: אישור רישום גרור תוצר - DETHLEFFS GMBH (גרמניה)**

באפשרותכם לרשום את כלי הרכב שפרטיו כדלהלן לשנה הקלנדרית 2022:

א. פרטי רכב כלליים:

מס' גלגלים	מס' סרנים	משקלים מותרים [ק"ג]			סווג רכב (O2)	דגם הרכב
		כף רתום	כללי	סרן		
2	1	100	1360	1360	גרור סגור מגורים (464)	E-2007/46
T/V/V: E-2007/46 / AC000 / 000017A00DC1013						כינוי מסחרי: C15-1013
הגרור אושר בהתאם לתעודת WVTA מס' e13*2007/46*1829 (יש לוודא שמספר זה מופיע בתווית הזיהוי של היצרן)						

ב. מידות הרכב: בהתאם לשרטוט 495QSK/N של גד בן נון המצ"ב ומהווה חלק בלתי נפרד מהוראה זו.

ג. ציוד הרכב: בהתאם לתקנות התעבורה והוראות האגף.

ד. זיהוי רכב לפי מספר השלדה:

1-3	4	5-7	8	9	10	11	12-17
WDT	1	3LE	A	K	N	0	123
תוצר (גרמניה)	מס' סרנים	קוד דגם	סוג שלדה	קוד סדרה	קוד שנת יצור	קוד מפעל הרכבה	מספר רץ

ה. תנאי הרישיון:

קוד	תנאים והגבלות
602	ייגרר ע"י רכב המורשה לגרירה שמשקלו הכולל המותר 2611 ק"ג לפחות, או בהתאם לרשום ברישיון הרכב הגורר.
604	רוחב הגרור לא יעלה על רוחב הרכב הגורר מעבר ל- 20 ס"מ מכל צד.
246	מותקנת מערכת חשמל 220V ברכב.
247	מותקנת מערכת גז לבישול ברכב.
250	אין להסיע נוסעים בגרור

ה. הערות:

1. אב-טיפוס של הגרור נבדק ע"י מעבדת אריאל תעודת בדיקה מס' 00*049280-002/22 מיום 17.05.2022.
2. תווית הזיהוי צמודה למרכב מקדימה.
3. מס' השלדה טבוע מקורית, ע"ג קורת הייצול הימנית.
4. רישום הגרור מותנה בהגשת תסקירים של חשמלאי בודק וטכנאי גז רמה 2 המעידים על תקינות מתקני החשמל והגז.

העתק: יצרן גרור

בכ"ח ה,

מהנדס עמידם אבן חיים
מרכז בכיר הנדסת רכב ותקינה.

תקיפות הוראה זו כשהיא חתומה מקורית או נאמן למקור

משרד התחבורה – אגף הרכב ושירותי תחזוקה – תחום תקינה, רח' המלאכה 8 תל-אביב, ת"ד 57031, ת"א 61570
טל' 03-5657122, פקס 03-5657123, אתר האינטרנט של משרד התחבורה:

www.mot.gov.il

www.gov.il/he/departments/ministry_of_transport_and_road_safety



הוראה מס' 22-7144 מתאריך 29/05/22

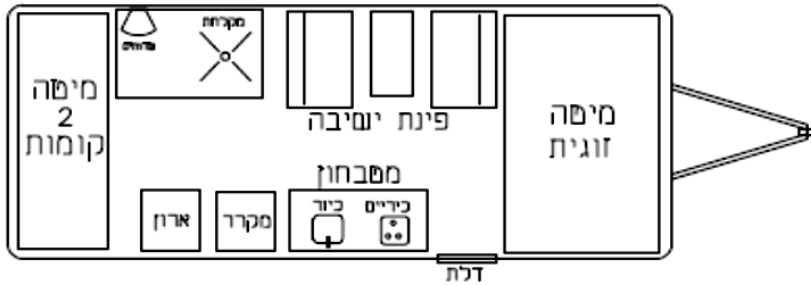
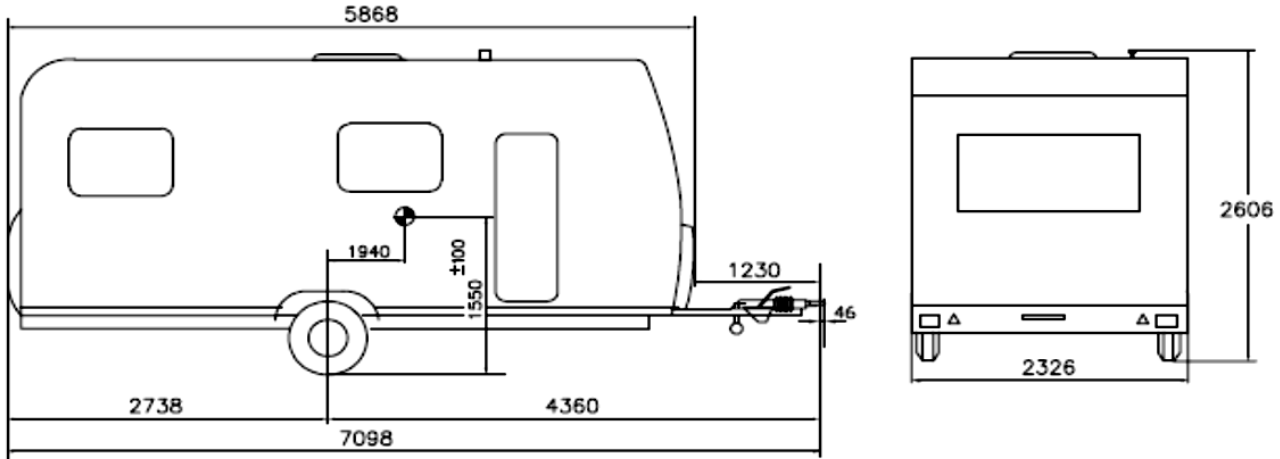

TYPE	E-2007/46
VARIANT	AC000
VERSION	000017A00DC1013
COMMERCIAL DESCRIPTION	C'Go 495QSK
TECHNICAL CODE	C15-1013

צמיגים	185R14C 102/1000
סרן	AL KO DELTA SI-N 14-1
כף ריתום	AL-KO AKS3004
עבה סרנד כף הריתום מהוקדקת	430 ±35
בלמים	AL-KO AE150V

תדון		נופי מולדת			
גרור סגור מגורים - קבוצה 02		תאריך	חתימה	שם	תפקיד
מס' תדון	495QSK/N	תאור הרכב (ו/או המתקן)	27.4.22	נד בן-נח	שרמש
מס' תדון	12.5.22	ממשקל כלי	תוצר		אישר
שנה קלנדארית	2022	סרן	1360	100	
		כף ריתום	1360	100	
		תוצר	100	DETHLEFFS	
		מס' שנדה (דגמה)	WDT13LEAKNOXXXXXX		

נקיפות הוראה זו כשהיא חתומה מקורית או נאמן למקור

משרד התחבורה - אגף הרכב ושירותי תחזוקה - תחום תקינה, רח' המלאכה 8 תל-אביב, ת"ד 57031, ת"א 61570
 טל' 03-5657122, פקס 03-5657123, אתר האינטרנט של משרד התחבורה: