

מדינת ישראל



הוראה מס' 21-7199 מתאריך 16/11/21

תאריך: י"ב כסלו, תשפ"ב
16 נובמבר, 2021
סימוכין: 4000-0406-2021-110796
תיק: אמנון

הוראה כללית מס' 21-7199

הנדון: אישור רישום גרור תוצר הובי - HOBBY (גרמניה)
הוראה זו הינה עדכון 01 להוראה שהוצאה בתאריך 18/07/21

באפשרותכם לרשום את כלי הרכב שפרטיו כדלהלן לשנה הקלנדרית 2021:

א. פרטי רכב כלליים:

מס' גלגלים	מס' סרנים	משקלים מותרים [ק"ג]			סווג רכב (O2)	דגם הרכב
		כף רתום	כללי	סרן		
2	1	100	1500	1500	גרור סגור מגורים (464)	24EG
T/ V/ V: 24EG / C / E37K15012, E37L15012						כינוי מסחרי: 540FU
הגרור אושר בהתאם לתעודת WVTA מס' e1*2007/46*0220 (יש לוודא שמספר זה מופיע בתווית הזיהוי של היצרן)						

ב. מידות הרכב: בהתאם לשרטוטים 4, 1-21/540FU של י.ג. דורמן המצ"ב ומהווים חלק בלתי נפרד מהוראה זו.

ג. ציוד הרכב: בהתאם לתקנות התעבורה והוראות האגף.

ד. זיהוי רכב לפי מספר השלדה (דוגמא):

1-3	4-9	10	11	12	13-17
WHB	24E37L/K	1	F	M	XXXXX
תוצר (גרמניה)	קוד דגם	קוד שנת יצור	קוד מפעל הרכבה	קוד שנת ייצור	מספר רץ

ה. תנאי הרישיון:

קוד	תנאים והגבלות
602	ייגרר ע"י רכב המורשה לגרירה שמשקלו הכולל המותר 3360 ק"ג לפחות, או בהתאם לרשום ברישיון הרכב הגורר.
604	רוחב הגרור לא יעלה על רוחב הרכב הגורר מעבר ל- 20 ס"מ מכל צד.
-	אין להסיע נוסעים בגרור
-	רישום הגרור מותנה בהגשת תסקירים של חשמלאי בודק וטכנאי גז רמה 2 המעידים על תקינות מתקני החשמל והגז.

ו. הערות:

1. אב-טיפוס של הגרור נבדק ע"י מעבדת אריאל, תעודת בדיקה מס' 21/002-036508*00 מיום 04.07.2021 ותעודה מס' 21/002-034721*00 מיום 07/06/2021.
2. תווית הזיהוי צמודה למרכב מקדימה.
3. מס' השלדה טבוע מקורית, ע"ג קורת הייצול הימנית.

העתק: יצרן גרור

בכ"ר ה'

 מהנדס עמידם אבן חיים
 מרכז בכיר הנדסת רכב ותקינה.

תקיפות הוראה זו כשהיא חתומה מקורית או נאמן למקור

מדינת ישראל



הוראה מס' 7199-21 מתאריך 16/11/21

תאריך	אישר	תאור השינוי	הוראת שינוי מס'	מהדורה
-------	------	-------------	-----------------	--------

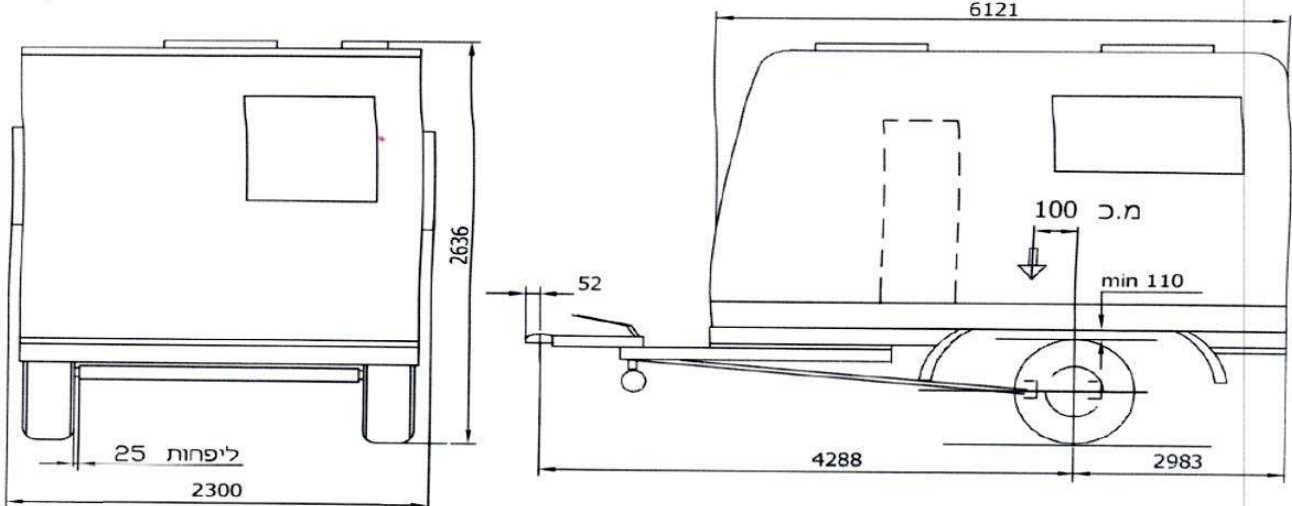

הערות:
 גובה בין גלגל לכנף 110 מ"מ לפחות
 משקל כולל 1500 ק"ג
 גובה כף ריתום 430±35 מ"מ
 טולרנס כללי למידות ±50

טבלת עומסים			
פירוט	טבעת	סרן	כללי
מותר	100	1500	1500

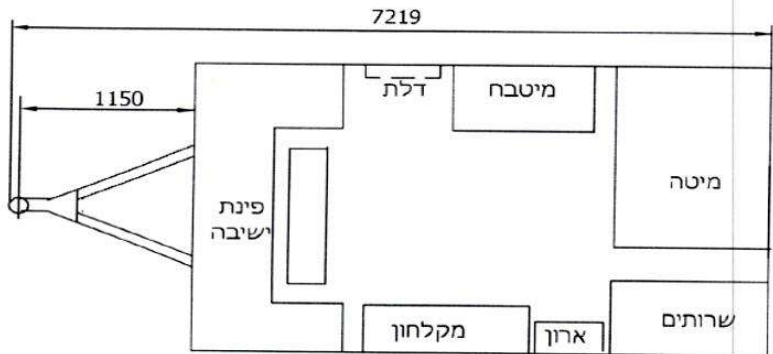

אני מוכן קיבלתי
 Michael Krausitz - Dipl. Ing.
 09964

מפרט:

צמיגים:
 185R14C (98/96L)
 195/70R15C (104L)

סרן:
 VGB15M : דגם - KNOTT

בלמים:
 עם בלם דחיפה מכני
 KFL 27Z - דגם : KNOTT

כך גרירה:
 KS25: דגם - KNOTT

Type : 24EG
 Variante : C
 Version : E37L15012
 כינוי מסחור : 540FU

הנייד:		גרור לינה 1500 kg		י.ג.דורמן שרותים הנדסיים בע"מ			
תפקיד	שם	חתימה	תאריך	תאור הרכב ו/או מתקן	שנת יצור	סוג	קנה מידה ללא שרטוט מס':
מנהל טכני	מיכאל		03.06.2021	HOBBY(Germany)	2021	גרור	540FU/21-1
מס' רישיון				WHB24E37L1FMxxxxx			1 דף מס' -
שרטוט	מיכאל		03.06.2021	WHB24E37K1FMxxxxx			1 מתוך -

תקיפות הוראה זו כשהיא חתומה מקורית או נאמן למקור

משרד התחבורה – אגף הרכב ושירותי תחזוקה – תחום תקינה, רח' המלאכה 8 תל-אביב, ת"ד 57031, ת"א 61570
 טל' 03-5657122, פקס 03-5657123, אתר האינטרנט של משרד התחבורה:

מדינת ישראל



הוראה מס' 21-7199 מתאריך 16/11/21

	מהדורה	הוראת שינוי 'מס'	תאור השינוי	אישר	תאריך

הערות:
גובה בין גלגל לכנף 110 מ"מ לפחות
משקל כולל 1500 ק"ג
גובה כף ריתום 430±35 מ"מ
טולרנס כללי למידות ±50

טבלת עומסים			
פירוט	כף	סרן	כללי
מותר	100	1500	1500

מפרט:
צמיגים: 195/70R15C (104L)
סרן: VGB18MV : דגם - KNOTT
בלמים: עם בלם דחיפה מכני
KFL 20Z - דגם - KNOTT
כך גרירה: KS25: דגם - KNOTT

Type : 24EG
Variante : C
Version : E37K15012
כינוי מסחור : 540FU De Luxe

י.ג.דורמן שרותים הנדסיים בע"מ		הכינון : גרור לינה 1500 kg	
תפקיד	שם	תאריך	תאור הרכב ו/או מתקן
מנהל טכני	מיכאל	28.06.2021	תוצר תאור הרכב ו/או מתקן
אישר			שנת יצור
מס' רישיון			2021
שרטט	מיכאל	28.06.2021	סוג גרור
			HOBBY(Germany)
			WHB24E37K1FMxxxx

תקיפות הוראה זו כשהיא חתומה מקורית או נאמן למקור